

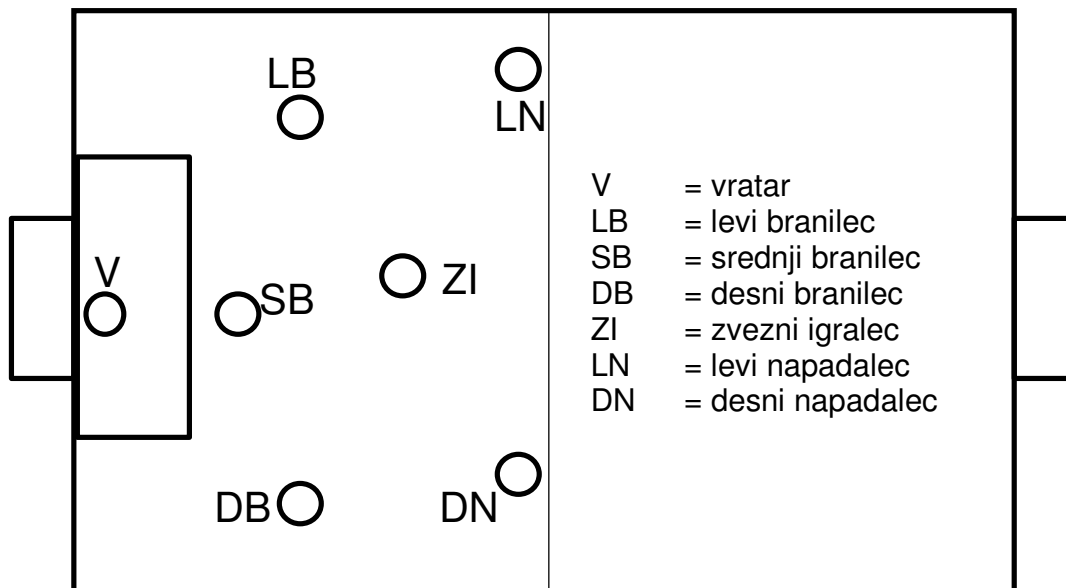

# TEKMOVANJE MLAJŠIH DEČKOV U12 7 : 7





Skica 1: igra 7 : 7 na vrata 5 x 2 m;

UPORABLJAJO SE PRAVILA NOGOMETNE IGRE NZS RAZEN V NASLEDNJIH PRIMERIH:

I.

Za vsako tekmo v kategorijah **U12** mora ena ekipa prijaviti dve moštvi, ki igrata z nasprotno ekipo vsaka z vsakim moštvom.

II.

Igralci imajo pravico nastopa kot je predpisano po Tekmovalnem pravilniku (TP) NZS.

III.

**Tekme se v kategoriji U12 igrajo na polovici velikega igrišča in sicer tako, da igrata istočasno po dve moštvi vsake ekipe druga proti drugi. Igrišče je lahko začrtano ali pa kako drugače označeno ( stožci ).**

Velikost nogometnih vrat je 5 x 2 m. Organizator tekme je dolžan poskrbeti za varno namestitev nogometnih vrat in so moralno in kazensko odgovorni za primer nesreče.

#### IV.

Število prijavljenih igralcev enega moštva za vsako tekmo v kategoriji U12 je največ 11 igralcev, igra pa jih 6 + 1 ( 6 igralcev v polju in vratar ). V igro morajo na vsaki tekmi vstopiti **vs**i prijavljeni igralci.

**Obe moštvi ene ekipe vodi en trener, ki se edini lahko giblje med obema igriščema.**

#### V.

Vsaka ekipa mora v kategoriji U12 nastopati z dvema moštvi. Vse tekme se igrajo tako, da igra vsako moštvo ekipe "A" proti vsakemu moštvi ekipe "B" in sicer:

- |                  |                  |
|------------------|------------------|
| 1. tekma A1 : B1 | 2. tekma A2 : B2 |
| 3. tekma A1 : B2 | 4. tekma A2 : B1 |

Obe tekmi enega moštva se smatrata kot eno uradno srečanje.

Igralni čas vsake tekme je 1 x 30 minut.

Odmor med tekmama traja 10 minut.

V tem času se pri U12 zamenjajo nasprotniki in polovice igrišč in sicer tako, da se moštvi domače ekipe premakneta na nasprotno polovico istega igrišča na katerem sta nastopali pred odmorom, moštvi gostujoče ekipe pa se pomakneta na nasprotno igrišče vendar v enako polovico, kot sta nastopili v prvi tekmi (glej skico v nadaljevanju).

#### VI.

Tekme se v kategoriji U12 igrajo z žogo št. **5**.

#### VII.

Igralcem je dovoljeno igrati v nogometnih čevljih s plastičnimi ali gumijastimi podplati. Igralci istega moštva morajo biti enotno oblečeni (izjema je le vratar). Obe moštvi iste ekipe imata lahko tudi enotne drese, vendar morajo imeti vsi dresi različne označbe (prva ekipa od 1 do 11, druga ekipa pa od 12 do 22 ali obratno).

#### VIII.

Tekme sodijo usposobljeni sodniki. Vsako tekmo sodi en sodnik.

#### IX.

Pred začetkom in ob koncu vsake tekme se morajo igralci obeh moštev pozdraviti in rokovati na sredini igrišča, trenerja in sodnika pa ob igrišču.

## X.

Igralci morajo biti zdravniško pregledani (šolski zdravnik ), klubi pa so odgovorni za njihovo zdravje in zavarovanje. Vpis pregleda v športno izkaznico ni obvezen.

## XI.

Na tekmah v kategorijah U12 lahko nastopijo le registrirani igralci z veljavno športno izkaznico, ki ustreza identiteti igralca. Identiteta se opravi skladno z določili TP NZS, kar pomeni, da jo opravi sodnik pred tekmami.

## XII.

### **Tekme se igrajo po Pravilih nogometne igre in po načelih Fair Playa.**

Vsako moštvo mora imeti na igrišču ob začetku tekme 7 igralcev. V kolikor ostane med tekmo na igrišču le 5 igralcev, se tekma prekine.

**Obe moštvi igrata istočasno. Igralci, ki so prijavljeni za eno moštvo, isti dan ne smejo igrati za drugo moštvo svoje ekipe.**

## XIII.

Rezervni igralci morajo ves čas sedeti na klopi za rezervne igralce.

**Menjave igralcev so brez omejitev (isti igralec lahko večkrat vstopi v igro-leteče menjave) in se vršijo na sredini igrišča ob prekinitvi igre z najavo sodniku. Najprej mora zapustiti igrišče igralec, ki odhaja iz igre, nato lahko vstopi nov igralec v igro.**

## XIV.

Udarec od vrat se izvaja z nogo s poljubno izbranega mesta znotraj kazenskega prostora.

Pri udarcu od vrat in vratarjevemu vmetavanju žoge v igro z roko ali z nogo iz kazenskega prostora, žoga ne sme po zraku preiti sredine igrišča brez predhodnega dotika igralca branečega moštva na svoji igralni polovici ali brez predhodnega dotika igrišča braneče igralne polovice. Pri kršitvi tega pravila sodnik dosodi indirektni strel na kraju, kjer je žoga preletela sredinsko črto.

Udarec iz kota se izvaja na stičišču prečne in vzdolžne črte.

Vmetavanje iz auta se izvaja z roko v skladu s Pravili nogometne igre.

Kazenski strel se izvaja razdalje 7 m od vrat.

Pravilo Offside se ne upošteva.

## **XV.**

Vsako moštvo dobi za zmago 3 točke, za neodločen rezultat pa 1 točko. Osvojene točke enega moštva se na vsaki tekmi seštevajo s točkami drugega moštva in se tako vodijo v skupnem seštevku točkovanja za ekipo.

Ena ekipa lahko osvoji na enem srečanju z istim nasprotnikom maksimalno 12 točk.

## **XVI.**

**V primeru, da ena ekipa nastopi le z enim moštvom, se neodigrani tekmi registrirata s 3:0 b.b. za ekipo, ki je nastopilo z dvema moštvoma, ostali rezultati pa se točkujejo v skladu s Pravili.**

**Izključeni igralec avtomatično ne sme igrati na srečanju v naslednjem krogu in se preda v postopek disciplinskemu sodniku NZS. V kolikor je bil igralec izključen na prvi tekmi istega srečanja dveh ekip, na drugi tekmi ne sme več nastopiti, njegovo moštvo pa lahko drugo tekmo začne v popolni zasedbi s sedmimi igralci.**

## **XVII.**

**Poleg Pravil nogometne igre in zgoraj navedenih določil, se skladno upoštevajo tudi vsi ostali pravilniki in predpisi NZS.**

**Ta pravila se uporabljajo za TL 2006/07.**

Ljubljana, 29. maj 2007

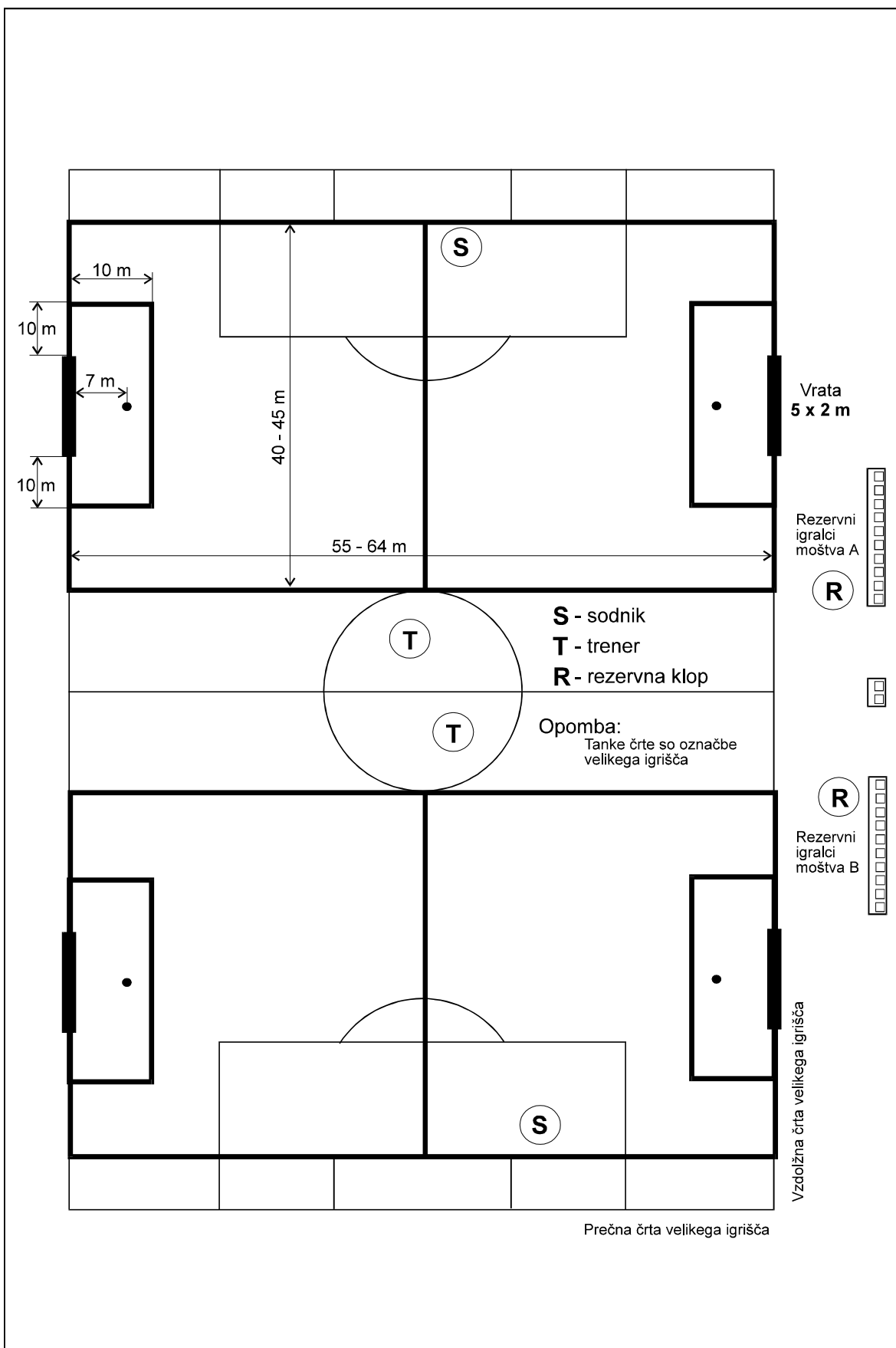

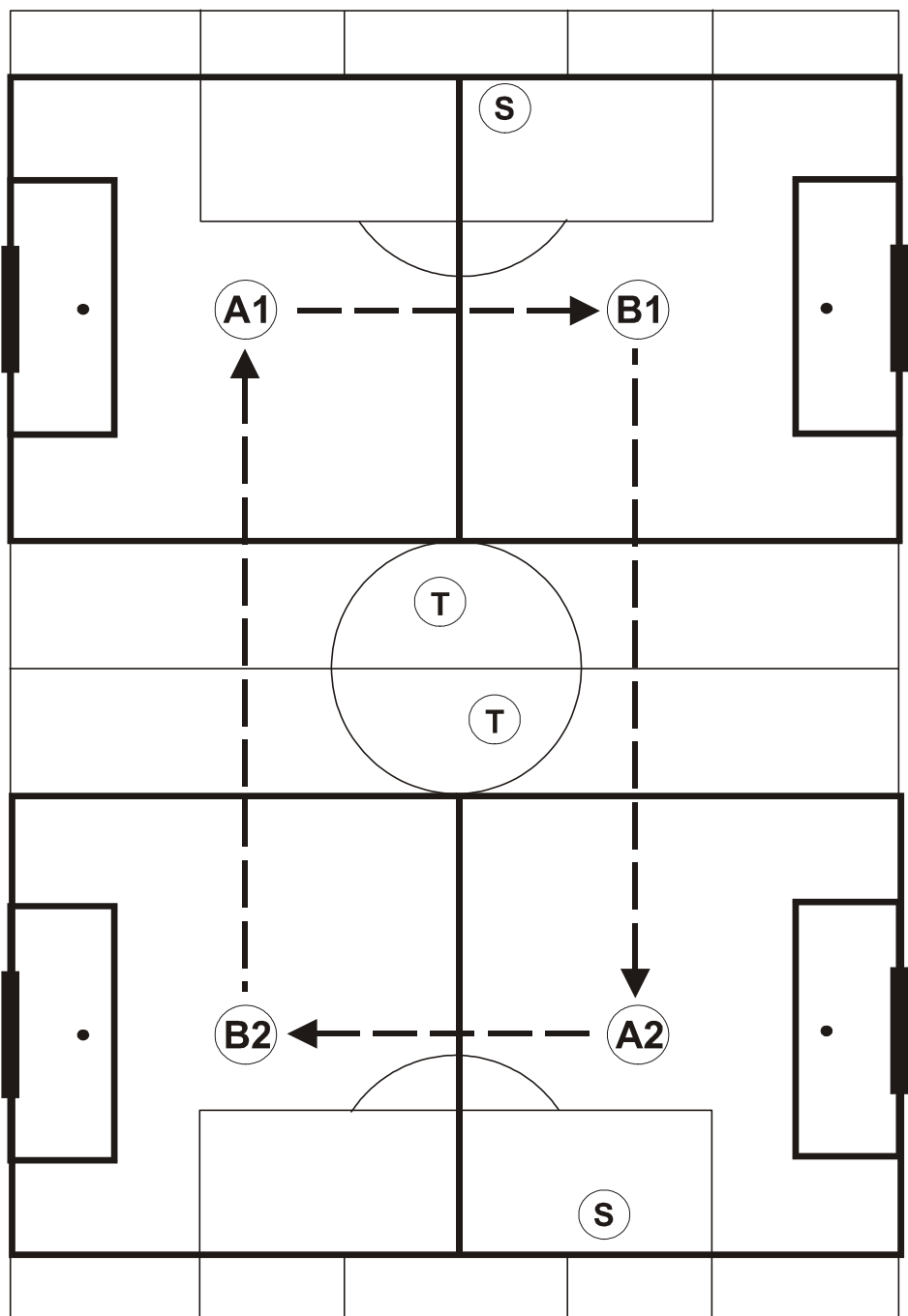

**A1, A2 - moštvi domače ekipe**

zamenjata po prvi tekmi igralni polovici na istem igrišču

**B1, B2 - moštvi gostujoče ekipe**

zamenjata po prvi tekmi igrišče, ostaneta pa na enaki igralni polovici